



# MODELL BKS

## SPIELFREIE, TORSIONSSTEIFE METALLBALGKUPPLUNGEN



Edelstahl geschweißt, mit Klemmnabe

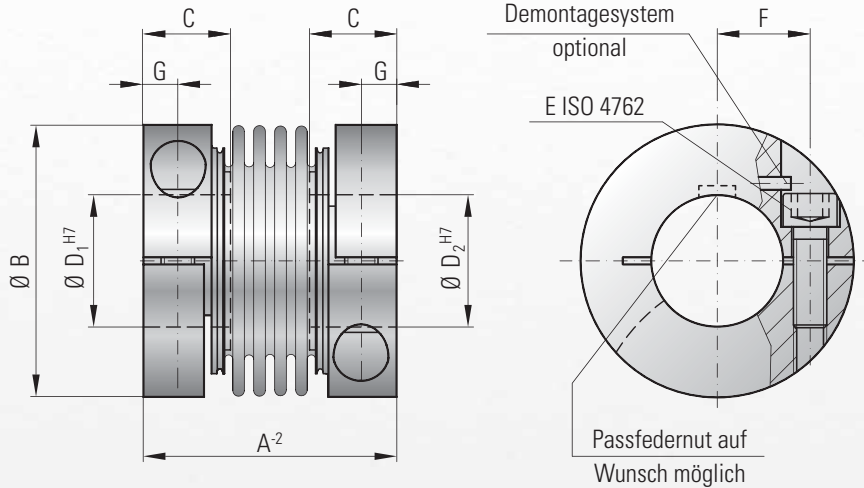

### Eigenschaften:

- für hohe Temperaturen
- kompakte einfache Bauweise
- montagefreundlich
- geringer Einbauraum

### Material:

Balg aus hochelastischem Edelstahl (1.4541)  
Nabenmaterial: Edelstahl (1.4301)  
Schrauben aus Edelstahl (10.9)

### Aufbau:

Mit Klemmnaben und einer seitlichen Schraube ISO 4762.

Balg-Nabenverbindung geschweißt

### Demontagesystem optional:

Zum Aufweiten der Bohrung während der Montage und Demontage.

### Temperaturbereich:

-40 bis +300° C

### Drehzahlen:

Standard bis 10.000 min<sup>-1</sup>. Optional: Über 10.000 min<sup>-1</sup> in feingewuchteter Ausführung. Optional: Ab 30.000 min<sup>-1</sup>.  
Wuchtgüte G = 2,5 (siehe Tabelle)

### Passungsspiel:

Welle-/Nabenverbindung 0,01 - 0,05 mm

### Bestellbeispiel

BKS / 15 / 20 / 19 / XX

Modell  
Serie/ Nenndrehmoment Nm  
Bohrungs Ø D1 H7  
Bohrungs Ø D2 H7  
Sonder z.B. Wuchtgüte G 2,5

Modell BKS		Serie					
		15	30	60	150	300	500
Nenndrehmoment (Nm)	$T_{KN}$	25	40	80	200	350	600
Kupplungslänge (mm)	$A^{-2}$	45	52	66	76	89	95
Außendurchmesser (mm)	B	49	56	66	82	110	123
Passungslänge (mm)	C	17	20	24	30	34	35
Bohrungsdurchmesser* möglich von Ø bis Ø H7 (mm)	$D_1/D_2$	12-28	14-32	16-35	19-42	24-60	32-75
Befestigungsschraube ISO 4762	E	M5	M6	M8	M10	M12	M12
Anzugsmoment (Nm)	E	8	15	40	75	120	125
Mittenabstand (mm)	F	17,5	20	23	27	39	45
Abstand (mm)	G	6	7,5	9,5	11	13	13
Trägheitsmoment ( $10^{-3} \text{ kgm}^2$ )	$J_{ges.}$	0,1	0,2	0,53	1,5	5,5	8,1
Masse ca. (kg)		0,27	0,42	0,78	1,5	2,9	3,5
Torsionssteife ( $10^9 \text{ Nm/rad}$ )	$C_T$	23	31	72	141	157	290
axial	$\pm$ (mm)	1	1	1,5	2	2	2,5
lateral	$\pm$ (mm)	0,2	0,2	0,2	0,2	0,2	0,2
angular	$\pm$ (Grad)	1	1	1	1	1	1
Axialfedersteife (N/mm)	$C_a$	30	50	67	77	112	72
Lateralfedersteife (N/mm)	$C_r$	315	366	679	960	2940	2200
Drehzahl max. gew. mit G=2,5 (min <sup>-1</sup> )		60.000	50.500	50.000	40.500	40.000	30.000

\* Kleinere Bohrungsdurchmesser sind bei reduzierten Drehmomenten möglich.