



# MODELL BK5

## SPIELFREIE, TORSIONSSTEIFE METALLBALGKUPPLUNGEN



steckbar, mit Klemmnabe

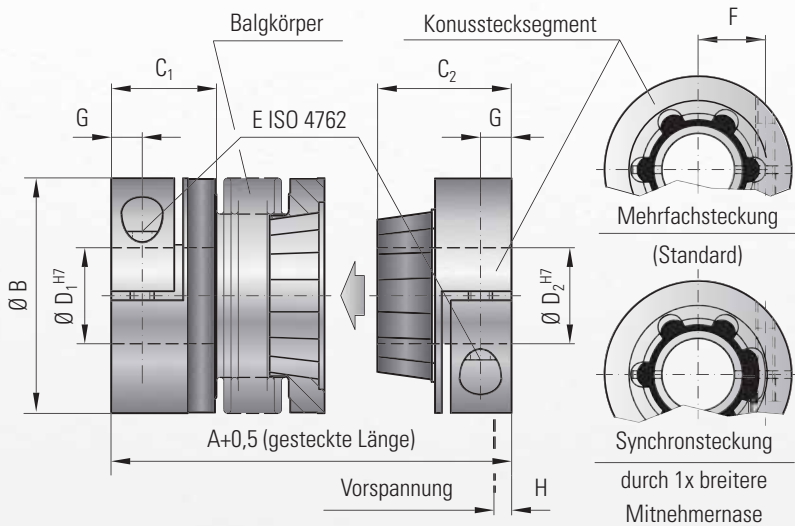

### Eigenschaften:

- absolut spielfrei und verdrehsteif
- kürzeste Montage + Demontagezeiten
- elektrisch und thermisch isolierend
- verschleiß- und wartungsfrei
- Durch kraftschlüssige Klemmverbindung und axiale Vorspannung des Konusstecksegments absolut spielfrei

### Material:

Balg aus hochelastischem Edelstahl;  
Klemmnaben bis Serie 80: Al, ab Serie 150: Stahl  
Balgseitiges Konussegment: Bis Serie 500 Al, ab Serie 800 Stahl  
Klemmnabenseitiges Konussegment: glasfaser-verstärkter Kunststoff auf Klemmnabe aufgespritzt

### Aufbau:

1 Seite Klemmnabe mit Schraube ISO 4762;  
1 Seite Klemmnabe mit Schraube ISO 4762 und spielfreier, konischer Steckverbindung.

**Temperaturbereich:** -30 bis +100° C

### Drehzahlen:

Bis 10.000 min<sup>-1</sup>. Über 10.000 min<sup>-1</sup> in feingewuchteter Ausführung (bis G = 2,5 mögl.)

### Lebensdauer:

Bei Beachtung der techn. Hinweise sind die Kupplungen lebensdauerfest

### Kurzzeitige Überlast:

Auf den 1,5-fachen Wert von T<sub>KN</sub> zulässig

### Passungsspiel:

Welle-/Nabeverbinding 0,01 - 0,05 mm

### Bestellbeispiel

BK5 / 30 / 71 / 18 / 19 / XX

Modell  
Serie/ Nenndrehmoment Nm  
Kupplungslänge mm gesteckt  
Bohrungs Ø D1 H7  
Bohrungs Ø D2 H7  
Sonder z.B. Nabe/Synchronsteckung

Modell BK 5		Serie																	
		15		30		60		80		150		300		500		800		1500	
Nenndrehmoment (Nm)	T <sub>KN</sub>	15		30		60		80		150		300		500		800		1500	
Kupplungslänge (gesteckt) (mm)	A <sup>+0,5</sup>	60	67	71	79	85	95	94	106	95	107	114	128	136	149	150	172		
Außendurchmesser (mm)	B	49		55		66		81		81		110		124		133		157	
Passungslänge (mm)	C <sub>1</sub>	22		27		32		36		36		43		51		45		55	
Passungslänge (mm)	C <sub>2</sub>	28		33		39		43		43		52		61		74		94	
Bohrungsdurchmesser möglich von Ø bis Ø H7 (mm)	D <sub>1</sub>	8-28		10-30		12-32		14-42		14-42		24-60		35-60		40-75		50-80	
Bohrungsdurchmesser möglich von Ø bis Ø H7 (mm)	D <sub>2</sub>	8-22		10-25		12-32		14-38		14-38		24-58		35-60		40-62		50-75	
Befestigungsschrauben ISO 4762	E	M5		M6		M8		M10		M10		M12		M16		2 x M16**		2 x M20**	
Anzugsmoment (Nm)		8		15		40		50		70		130		200		250		470	
Mittenabstand (mm)	F	17		19		23		27		27		39		41		2 x 48**		2 x 55**	
Abstand (mm)	G	6,5		7,5		9,5		11		11		13		16,5		18		22,5	
axiale Vorspannung ca. (mm)		0,2 - 1,0		0,5 - 1,0		0,5 - 1,5		0,5 - 1,5		0,5 - 1,5		0,5 - 1,5		1,0 - 2,0		1,0 - 2,5		0,5 - 1,5	
Rückstellkraft bei max. Vorspannung (N)	H	20	12	50	30	70	45	48	32	82	52	157	106	140	96	200	650		
Trägheitsmoment (10 <sup>-3</sup> kgm <sup>2</sup> )	J <sub>ges</sub>	0,07	0,08	0,14	0,15	0,23	0,26	0,65	0,67	2,2	2,4	7,4	7,9	13,7	14,4	26,2	51,4		
Masse ca. (kg)		0,1	0,1	0,3	0,3	0,4	0,4	0,9	0,9	1,8	1,8	4	4	6,5	6,7	8,2	15,3		
Torsionssteife (10 <sup>3</sup> Nm/rad)	C <sub>T</sub>	10	8	20	14	38	28	65	43	88	55	225	175	255	245	400	650		
axial* ± (mm)	max. Werte	0,5	1	0,5	1	0,5	1	1	2	1	2	1,5	2	2,5	3,5	3	2		
lateral ± (mm)		0,15	0,2	0,2	0,25	0,2	0,25	0,2	0,25	0,2	0,25	0,25	0,3	0,3	0,35	0,35	0,35		
angular ± (Grad)		1	1,5	1	1,5	1	1,5	1	1,5	1	1,5	1	1,5	1	1,5	1,5	1,5		
Lateralfedersteife (N/mm)	C <sub>r</sub>	475	137	900	270	1200	420	920	290	1550	435	3750	1050	2500	840	2000	3600		

\* zusätzlich nach max. Vorspannung

\*\* pro Klemmnabe um 180° versetzt angebracht.